

„Die Brikettierpresse sollte rosa gestrichen werden, denn sie ist unser Sparschwein!“

MATTHIAS WISSING

Effizienz, Qualität und Langlebigkeit - Entdecken Sie die beeindruckende Strautmann-Brikettierpresse BrikPress im Mineralbrunnen Bad Liebenzell.

Erfahren Sie, wie diese innovative Presse zuverlässig tausende Flaschen verpresst und dabei nicht nur Energie spart, sondern auch die Prozesse optimiert.



Regionaler Player
mit über 20 Millionen
Füllungen

Zuverlässig große
Mengen verpressen

Im idyllischen Städtchen Bad Liebenzell, das für sein ausgewogen mineralisiertes Wasser mit heilsamer Wirkung bekannt ist, befindet sich der Mineralbrunnen Bad Liebenzell, welcher 1928 gegründet wurde. Mit einem Jahresausstoß von über 20 Millionen Füllungen und rund 25 Mitarbeitern, zählt der Mineralbrunnen zu den Mittelständlern der Branche. Das Unternehmen zeichnet sich als renommierter regionaler Player aus und setzt auf langjährige Geschäftsbeziehungen.

Ein wichtiges Element in der Produktion des Bad Liebenzeller Mineralbrunnens ist die Strautmann-Brikettierpresse BrikPress, die es ermöglicht, in kürzester Zeit und extrem zuverlässig zahlreiche PET-Flaschen zu verpressen. „Die Wahl von Strautmann als Partner basiert nicht nur auf einem hohen Qualitätsanspruch, sondern auch auf überzeugenden Erfahrungen anderer Branchenkollegen.“, sagt der Projektverantwortliche. „Kaufe von Strautmann und du investierst nur einmal. Mit günstigeren Pressen wirst du im Nachgang doppelt zahlen müssen. Die robuste Bauweise der BrikPress ist einmalig!“

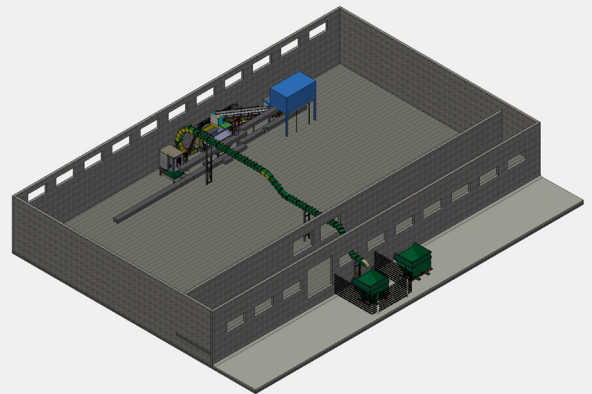

„Die Presse besticht durch herausragende Qualität und Langlebigkeit!“

Individualisierte Presse
für maximale Platznutzung

Nicht nur die technische Seite überzeugt den Projektverantwortlichen des Mineralbrunnen Bad Liebenzell. Die außerordentliche Energieersparnis, die durch den Einsatz der Strautmann Presse erreicht wurde, ist ein weiterer Grund, warum die Entscheidung für diese Presse als wahrer Glücksgriff betrachtet wird. Durch die direkte Integration der Presse in die Produktionsprozesse konnte die gesamte Energieeffizienz verbessert werden. Aufgrund des Platzmangels wurde die Presse speziell für die Bedürfnisse des Unternehmens konzipiert, sodass jeder verfügbare Zentimeter optimal genutzt wird.

Der Mineralbrunnen Bad Liebenzell hat eine effiziente Lösung eingeführt. Anstelle von zwei separaten Pressen wird nun die leistungsstarke BrikPress verwendet, die sich bei Bedarf vollautomatisch einschaltet.

Das energieraubende Absaugsystem konnte durch die individuell angepasste BrikPress ersetzt werden. Die Presse sorgt nun für eine vollautomatische und kontinuierliche Verpressung, während das Rinnensystem das hochverdichtete Material problemlos zu den Containern transportiert.



„Dank der Pressqualität erreichen wir eine maximale LKW-Auslastung!“

„Eine der herausragendsten Eigenschaften der Strautmann Presse ist ihre einzigartige Pressleistung, die weltweit ihresgleichen sucht.“, so der Projektverantwortliche des Mineralbrunnens. Bereits mit einem gefüllten Container mit verpresstem Material ist die Maximalauslastung eines LKWs erreicht.

Trotz der kontinuierlichen Belastung durch Korrosion, welche durch die Limonaden und Süßgetränke ausgelöst wird, überzeugt die Presse durch ihre extreme Zuverlässigkeit und Langlebigkeit. Diese erreicht die BrikPress durch die robuste Bauweise. Durch die intuitive Bedienung ist die Presse zudem extrem benutzerfreundlich.

Die Strautmann Presse hat sich insgesamt als unverzichtbarer Bestandteil des Produktionsprozesses im Mineralbrunnen Bad Liebenzell erwiesen. Der Projektverantwortliche bezeichnet die BrikPress liebevoll als "Sparschwein", da sie durch ihre Effizienz, Qualität und Langlebigkeit dem Unternehmen beträchtliche Einsparungen ermöglicht.

Strautmann Umwelttechnik wird als verlässlicher Partner angesehen, der dank seiner langjährigen Erfahrung und Expertise das Vertrauen des Mineralbrunnens Bad Liebenzell genießt.

Maximale Transportauslastung durch einzigartige Pressleistung

Einfaches und intuitives Handling

Das „Sparschwein“ des Unternehmens

Entscheidungsfaktoren im Überblick

- ✓ Hohe Energieersparnis durch die Integration in bestehende Produktionsprozesse
- ✓ Individualisierte Lösung angepasst auf spezielle Bedürfnisse
- ✓ Optimale Nutzung des verfügbaren Raumes
- ✓ Extrem hohe Pressleistung
- ✓ Robuste und qualitativ hochwertige Bauweise
- ✓ Langlebigkeit
- ✓ Hervorragendes Pressergebnis für maximale Transportauslastung
- ✓ Bedienerfreundlich durch intuitive Bedienung

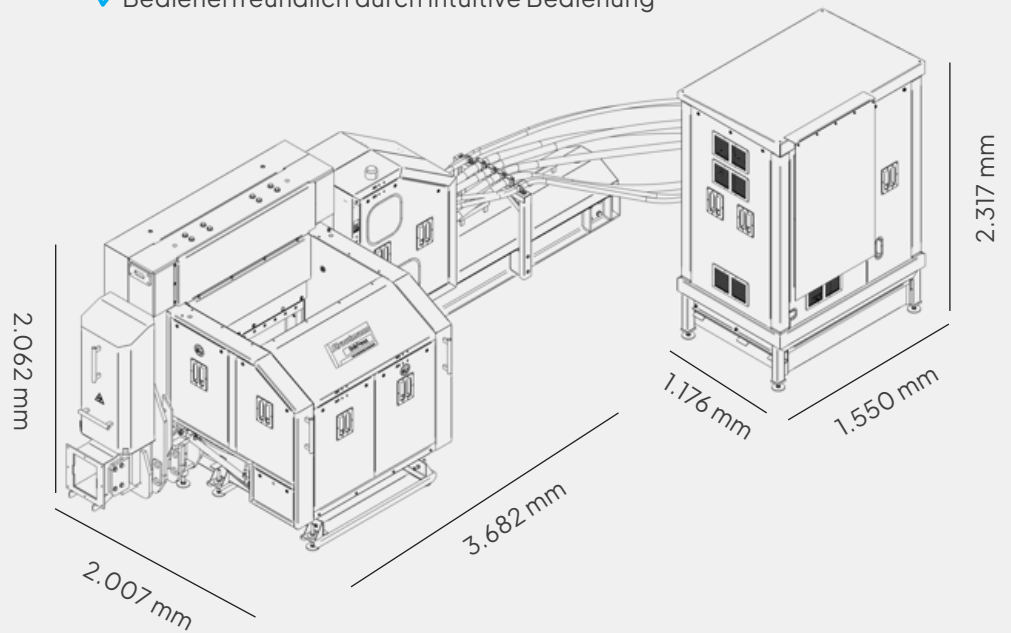

Fakten zur BrikPress-Familie

- ✓ Besonders geeignet für PET-Flaschen, Getränkedosen & Getränkekartons
- ✓ 250–400 kN Presskraft
- ✓ Durchsatzleistung: 4.500 - 39.000 l Liter PET-Flaschen pro Stunde
- ✓ Volumenreduzierung von bis zu 90 %
- ✓ Erhaltung von Rohstoffen durch Recycling und gleichzeitig Erlöse durch Briketts

Strautmann Umwelttechnik
Heidestraße 9
49219 Glandorf
Tel.: +49 5426 80777 0

